

## FREEZER – CONGÉLATEUR

**A15CFXXX-01**

### FREEZER

Nos congélateurs sont indispensables pour stocker vos rouleaux de pré imprégnés.

Ils permettent de garder vos pré imprégnés dans les conditions de stockage, préconisées par les fabricants.

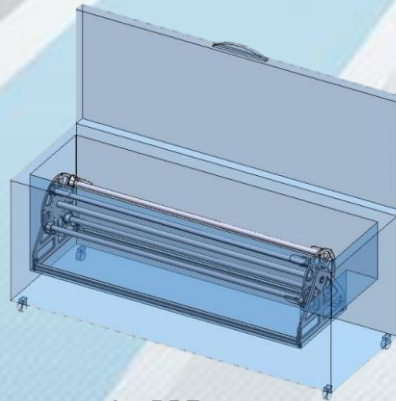

A15RRF-01



#### IDÉAL POUR

- ✓ Stocker les pré imprégnés

#### AVANTAGES

- ✓ Immédiatement prêt à l'emploi
- ✓ Solution économique
- ✓ Produit de qualité garanti
- ✓ Enregistreur numérique

#### CARACTÉRISTIQUES

- ✓ Thermostat numérique avec alarme : A15TR-01
- ✓ Dotation : 3 paniers
- ✓ Couleur : Laqué blanc
- ✓ Type de réfrigérateur : Froid statique
- ✓ Dévidoir prepreg : A15RRF-01



Enregistreur numérique ou graphique

Références	Ø Ext.	Ø Int.	🌡️	🔌	📊	📅	Gaz
A15CF600-01	955 x 1800 x 640 mm	725 x 1680 x 500 mm	-25°C	250W 230V	78 kg	600L	R600a
A15CF700-01	905 x 2055 x 730 mm	615 x 1935 x 510 mm	-25°C	260W 230V	97,5 kg	700L	R290